

EQUILIBREUR TYPE 6 - SERIE MOYENNE

- Fabrication robuste en alliage d'aluminium
- Câble en Inox
- Capacité réglable
- Suspension supplémentaire de sécurité
- Système sécurité avec blocage chute charge encas de rupture du ressort (> 3kg)
- Butée de course réglable
- Guide du câble en matière antifriction
- Ensemble ressort-tambour inerte
- Cosse en polyamide

Tel 0970 407 110
Fax 0170 247 193
Mel info@gedo.fr

GEDO France Matériels de nettoyage

14 Bd J. Vernet (Conciergerie), F-13008 Marseille

www.gedo.fr - www.enrouleurs.com

GEDO FRANCE Sasu au Capital de 30.000 € R.C. Marseille 494 021 678



Equilibreur Type 6
Câble **Inox**
Coque Aluminium
Course : 2,5 m

Force : 2 à 14 kg

9331 : 2-4 kg

9332 : 4-6 kg

9333 : 6-8 kg

9334 : 8-10 kg

9335 : 10-14 kg

Poids total 3 à 4 kg
Emballage 260x205x95

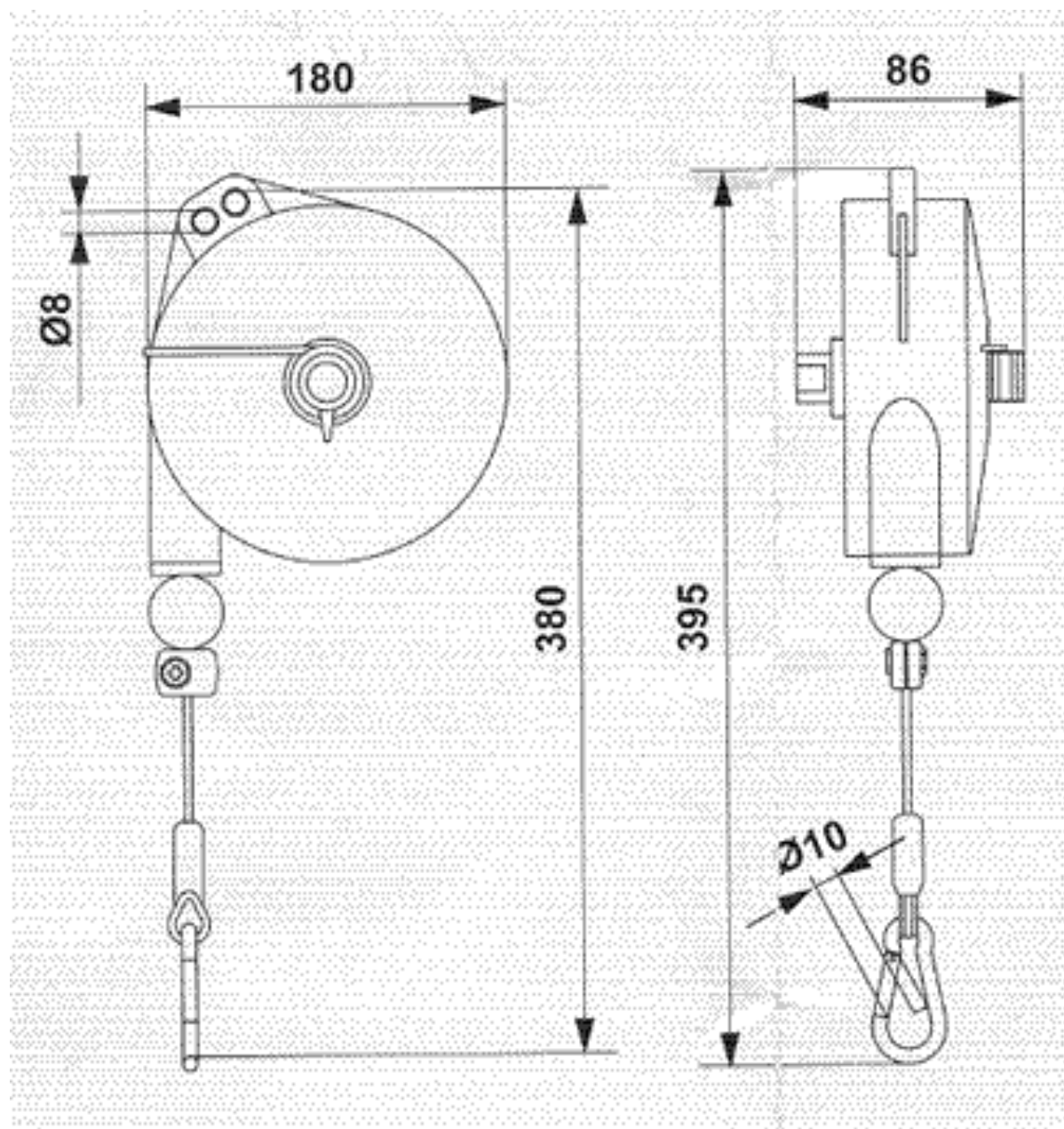

Choisir son équilibre (fiche Conseil GEDO)

Il est important de bien choisir son équilibre en fonction de l'application, sachant que les prix vont de ± 20 € à plus de 1.000 €

Les équilibreurs peuvent être classés en plusieurs catégories en fonction du poids à porter, mais aussi de leur résistance à l'utilisation :

- | | |
|---------------------------------|----------------------------|
| - SÉRIE LÉGÈRE, 0 à ± 3 kg | SÉRIE MOYENNE, 2 à ± 15 kg |
| - SÉRIE SEMI-LOURDE, 10 à 22 kg | SÉRIE LOURDE, 15 à 200 kg |

Par équilibre, il y a une charge (kg) minimale – et une charge maximale admises

La longueur du filin, généralement en Inox, va de 1,6 à 3 m

La coque est en Aluminium, sauf pour certaines séries « légère » en nylon.

Il s'agit de simple alliage d'aluminium pour les séries légères, et d'une construction monobloc d'alliage d'aluminium nervuré pour les séries lourdes.

Certains équilibreurs sont équipés d'un cliquet d'arrêt pour arrêter la charge à une hauteur déterminée, alors que, pour les équilibreurs sans cliquet, il faut faire un réglage d'équilibre de la charge

Les enrouleurs pour charges lourdes, de type conique pivotant, sont équipés d'un crochet. Bien d'autres caractéristiques et accessoires permettent de différencier les équilibreurs.

La charge doit toujours être verticale par rapport à l'équilibre

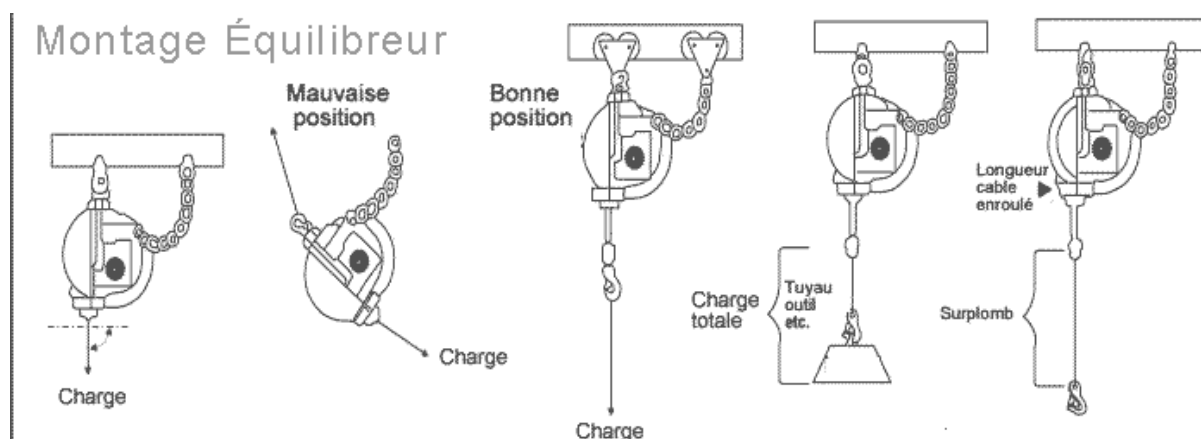

Conseils d'utilisation

- Avant d'utiliser l'équilibre, **peser** impérativement la charge totale (objet + tuyau ou câble + liquide, etc.), et vérifier qu'elle est dans la **plage de charges (Force/kg) mini-maxi indiquée sur la plaque constructeur**.
L'équilibre ne peut pas fonctionner si la charge est inférieure ou supérieure aux poids indiqués sur la plaque constructeur. Il peut se bloquer.
- Ensuite, suspendez l'équilibre, fixez la chaînette de sécurité, puis seulement alors vous accrochez la charge
- Faites les réglages
- Quand vous enlevez la charge, ne jamais laisser le filin remonter brutalement dans la coque de l'équilibre
- Ne jamais tirer le filin sur un équilibre à plat

Les catalogues des matériels proposés par GEDO sont sur Internet

aspirateur-pro.com	Aspirateurs industriels et agricoles
cuve.pro	Cuves industrielles et professionnelles
eau propre.com	Filtration et Purification de l'eau
enrouleurs.com	Enrouleurs et équilibreurs

pompegedo.com